

Ficha Técnica

Herramienta de presión de marcado para anclaje de impacto

Referencia: 3492973



Herramienta de presión de marcado con protección de manos para anclaje de impacto del tipo E.
Herramienta de presión de marcado con protección de manos para anclaje de impacto del tipo E.

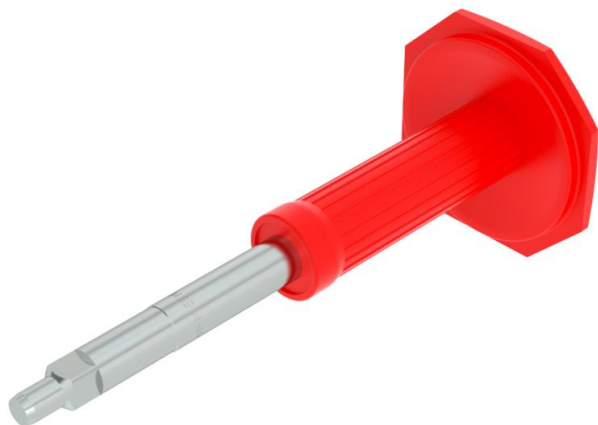

- St Acero
- G electrozincado

Datos maestros

Referencia	3492973
Tipo	E-MSH 12x25
Denominación 1	Botador
Denominación 2	para anclaje impacto E/ES
Fabricante	OBO
Dimensión	12x25
Material	Acero
Superficie	electrozincado
Norma superficies	EN ISO 19598 / EN ISO 4042
Unidad VK más pequeña	1
Cantidad	Pieza
Peso	48 kg
Unidad de peso	kg/100 u

Ficha Técnica

Herramienta de presión de marcado para anclaje de impacto

Referencia: 3492973



Dimensiones

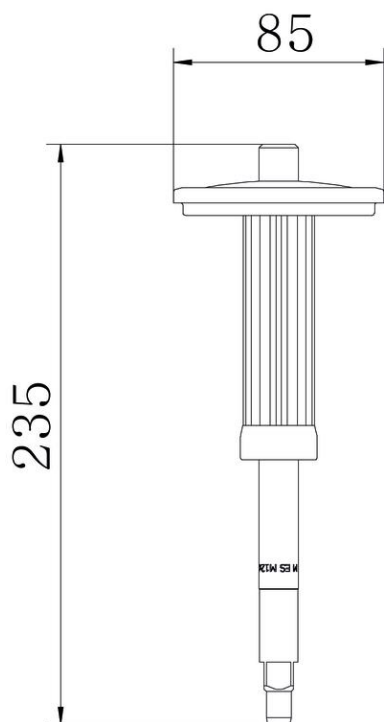

Longitud	235 mm
----------	--------

Datos técnicos

Rosca	M12
Con salvamanos	sí
Medida del pasador	12 mm