

# Ficha Técnica

Herramienta de presión de marcado para anclaje de impacto

Referencia: 3492966



Herramienta de presión de marcado con protección de manos para anclaje de impacto del tipo E.  
Herramienta de presión de marcado con protección de manos para anclaje de impacto del tipo E.



CE

- St Acero
- G electrozincado

## Datos maestros

Referencia	3492966
Tipo	E-MSH 8x25
Denominación 1	Botador
Denominación 2	para anclaje impacto E/ES
Fabricante	OBO
Dimensión	8x25
Material	Acero
Superficie	electrozincado
Norma superficies	EN ISO 19598 / EN ISO 4042
Unidad VK más pequeña	1
Cantidad	Pieza
Peso	42,5 kg
Unidad de peso	kg/100 u

# Ficha Técnica

Herramienta de presión de marcado para anclaje de impacto

Referencia: 3492966



## Dimensiones

Longitud 225 mm

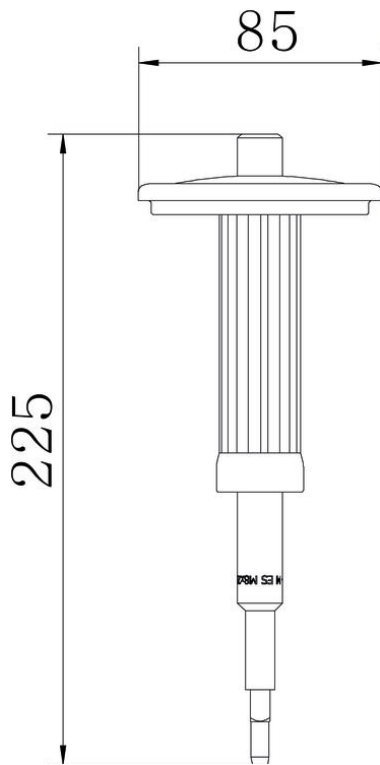

## Datos técnicos

Rosca	M8
Con salvamanos	sí
Medida del pasador	8 mm